

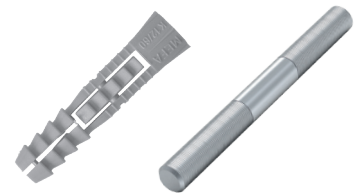

AKTIONEN AUS UNSERER PRODUKTVIELFALT

GÜLTIG BIS 30.06.2025

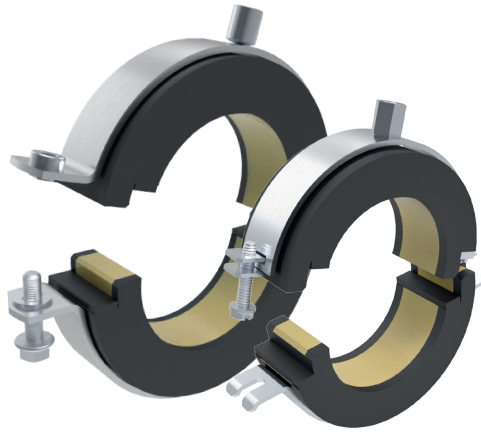
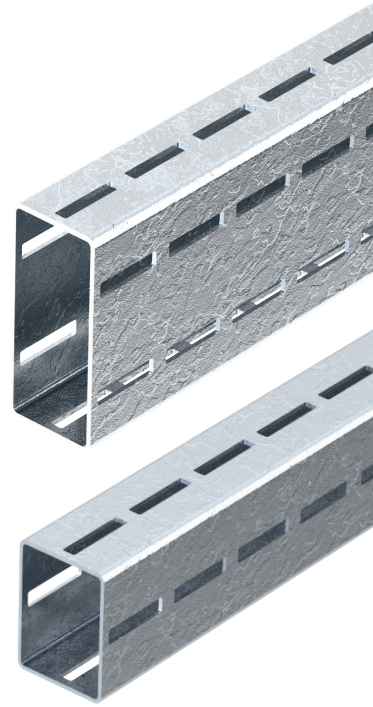
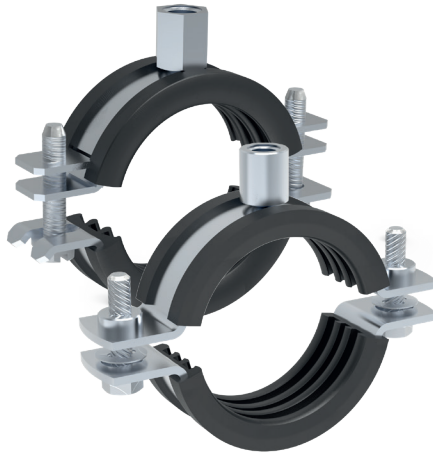
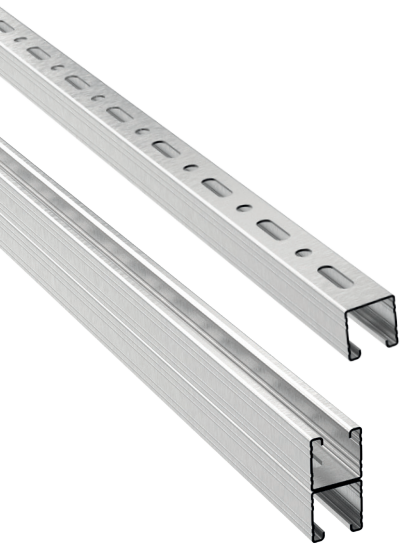

OBEN SEIN
experience the difference

AKTION ROHRSCHELLENPALETTE

BESTÜCKEN SIE IHRE PALETTE SELBST UND WÄHLEN SIE AUS BIS ZU 4 VERSCHIEDENEN ARTIKELN:



**AKTIONSPREIS
2.000,- €
+ 6 MEFA-Tassen
gratis**

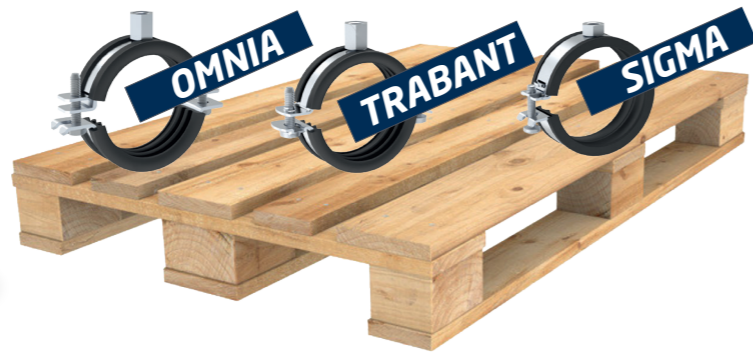

OMNIA			
Anschluss-gewinde	Schalldämm-einlage	Oberfläche	zulässige Last F _r
M8/M10, M10/M12 oder M12	6 mm TPE oder mit Silikon	galvanisch verzinkt oder in Zink-Nickel	bis zu 2,3 kN

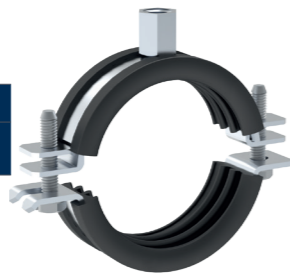

Bezeichnung	Artikel-Nr.	VPE	Nettopreis pro 100 St.	Bestellmenge
Omnia MB m.D. M 8/10 15- 20	0398020	900 St	55,56 €	
Omnia MB m.D. M 8/10 22- 28	0398028	800 St	62,50 €	
Omnia MB m.D. M 8/10 30- 35	0398035	800 St	62,50 €	
Omnia MB m.D. M 8/10 38- 42	0398042	700 St	71,43 €	
Omnia MB m.D. M 8/10 44- 48	0398048	650 St	76,92 €	
Omnia MB m.D. M 8/10 50- 54	0398054	650 St	76,92 €	
Omnia MB m.D. M 8/10 56- 60	0398060	650 St	76,92 €	
Omnia MB m.D. M 8/10 61- 65	0398064	600 St	83,33 €	
Omnia MB m.D. M 8/10 70- 73	0398073	500 St	100,00 €	
Omnia MB m.D. M 8/10 75- 83	0398078	450 St	111,11 €	
Omnia MB m.D. M 8/10 84- 90	0398089	400 St	125,00 €	
Omnia MB m.D. M 8/10 90- 95	0398095	400 St	125,00 €	
Omnia MB m.D. M 8/10 100-105	0398105	350 St	142,86 €	
Omnia MB m.D. M 8/10 108-112	0398112	350 St	142,86 €	
Omnia MB m.D. M 8/10 114-116	0398116	350 St	142,86 €	
Omnia MB m.D. M 8/10 121-125	0398125	325 St	153,85 €	
Omnia MB m.D. M10/12 132-136 Material 25/3	03981362	225 St	222,22 €	
Omnia MB m.D. M10/12 137-141 Material 25/3	03981412	200 St	250,00 €	
Omnia MB m.D. M10/12 159-163 Material 25/3	03981632	200 St	250,00 €	
Omnia MB m.D. M10/12 164-168 Material 25/3	03981682	200 St	250,00 €	



TRABANT			
Anschluss-gewinde	Schalldämm-einlage	Oberfläche	zulässige Last F _r
M8/M10 oder M10/M12	4,5 mm Gummi EPDM	galvanisch verzinkt	bis zu 2,2 kN

Bezeichnung	Artikel-Nr.	VPE	Nettopreis pro 100 St.	Bestellmenge
Trabant Rohrs.m.D. 8/10 12- 15	042615101	1500 St	33,33 €	
Trabant Rohrs.m.D. 8/10 16- 20	042620101	1500 St	33,33 €	
Trabant Rohrs.m.D. 8/10 21- 25	042625101	1400 St	35,71 €	
Trabant Rohrs.m.D. 8/10 26- 30	042630101	1300 St	38,46 €	
Trabant Rohrs.m.D. 8/10 32- 37	042637101	1200 St	41,67 €	
Trabant Rohrs.m.D. 8/10 42- 46	042646101	1200 St	41,67 €	
Trabant Rohrs.m.D. 8/10 48- 52	042652101	1100 St	45,45 €	
Trabant Rohrs.m.D. 8/10 54- 58	042658101	1000 St	50,00 €	
Trabant Rohrs.m.D. 8/10 60- 65	042665101	950 St	52,63 €	
Trabant Rohrs.m.D. 8/10 70- 76	042672101	700 St	71,43 €	
Trabant Rohrs.m.D. 8/10 76- 83	042677101	650 St	76,92 €	
Trabant Rohrs.m.D. 8/10 85- 90	0426901	600 St	83,33 €	
Trabant Rohrs.m.D. 8/10 108-114	0427141	500 St	100,00 €	
Trabant Rohrs.m.D. 10/12 121-125	04272251	450 St	111,11 €	
Trabant Rohrs.m.D. 10/12 132-136	04272361	425 St	117,65 €	
Trabant Rohrs.m.D. 10/12 137-141	04272411	400 St	125,00 €	
Trabant Rohrs.m.D. 10/12 159-163	04272631	375 St	133,33 €	
Trabant Rohrs.m.D. 10/12 164-168	04272681	350 St	142,86 €	

SIGMA			
Anschluss-gewinde	Schalldämm-einlage	Oberfläche	zulässige Last F _r
M8	3 mm Gummi EPDM	galvanisch verzinkt	bis zu 0,8 kN



Bezeichnung	Artikel-Nr.	VPE	Nettopreis pro 100 St.	Bestellmenge
Sigma-Rohrs. m.D. M 8 6- 10	14510150	2100 St	23,81 €	
Sigma-Rohrs. m.D. M 8 12- 15	14510151	2100 St	23,81 €	
Sigma-Rohrs. m.D. M 8 16- 19	14510191	2100 St	23,81 €	
Sigma-Rohrs. m.D. M 8 20- 23	14510231	2100 St	23,81 €	
Sigma-Rohrs. m.D. M 8 25- 29	14510291	2000 St	25,00 €	
Sigma-Rohrs. m.D. M 8 32- 35	14510351	1800 St	27,78 €	
Sigma-Rohrs. m.D. M 8 40- 44	14510441	1650 St	30,30 €	
Sigma-Rohrs. m.D. M 8 48- 52	14510521	1550 St	32,26 €	
Sigma-Rohrs. m.D. M 8 53- 57	14510571	1400 St	35,71 €	
Sigma-Rohrs. m.D. M 8 58- 60	14510601	1350 St	37,04 €	

AKTION **SEILSYTEM L-FIX**
AUS UNSERER **PRODUKTVIELFALT**



SEILSYSTEM L-FIX SCHLOSS

Produktbeschreibung:

- Schnelle, werkzeuglose Abhängung
- Flexible, stufenlose Höhenverstellung
- Besonders vorteilhaft bei geneigten Decken

* kann auch für Drahtseil-Ø 1,5 mm eingesetzt werden

Artikeldaten:

Bezeichnung	zul. Zuglast [kN]	Gewicht [kg/St]	VPE [St]	Artikel-Nr.
L-FIX Schloss für Drahtseil-Ø 2,5 mm*	0,82	0,018	150	05985763-A

**AKTIONSPREIS
BEI 150 STÜCK
2,50 €
pro Stück**



SEILSYSTEM L-FIX GEWINDE

Zur Befestigung in Einschlagankern, Gewindemuffen, MEFA Stex Gewindeplatten

Produktbeschreibung:

- Drahtseil Stahl verzinkt
- Belastungsangaben mit Sicherheitsfaktor 5:1
- Set inkl. Drahtseil und Schloss

* andere Drahtseillängen auf Anfrage

Artikeldaten:

Bezeichnung	Gewinde	Draht-Ø	Länge Gewinde	Länge*	zul. Zuglast	Gewicht	VPE	Artikel-Nr.
		[mm]	[mm]	[m]	[kN]	[kg/St]	[St]	
L-FIX Gewinde	M8	2,5	40	3	0,82	0,121	50	05985782-A

**AKTIONSPREIS
BEI 50 STÜCK
6,60 €
pro Stück**

Hinweis: L-FIX nur für statische Belastungen. Nicht für Hebevorrichtungen verwenden!

AKTION **SEILSYTEM L-FIX**
AUS UNSERER **PRODUKTVIELFALT**



SEILSYSTEM L-FIX QUERANKER

Zur Befestigung in Trapezblechen

Produktbeschreibung:

- Drahtseil Stahl verzinkt
- Belastungsangaben mit Sicherheitsfaktor 5:1
- Set inkl. Drahtseil und Schloss

* andere Drahtseillängen auf Anfrage

Artikeldaten:

Bezeichnung	Draht-Ø	Länge*	zul. Zuglast	Bohr-Ø	Gewicht	VPE	Artikel-Nr.
	[mm]	[m]	[kN]	[mm]	[kg/St]	[St]	
L-FIX Queranker	1,5	5	0,32	6	0,062	50	05985758-A

**AKTIONSPREIS
BEI 50 STÜCK
6,90 €
pro Stück**

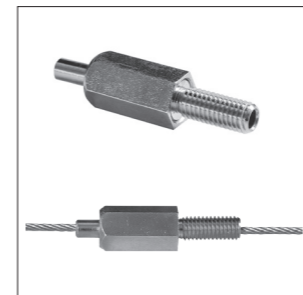

SEILSYSTEM L-FIX VERBINDER AXIAL

Produktbeschreibung:

- Stufenlos einstellbarer M8 Verbinder für Gewinde oder Durchgangslöcher wie z.B.: Montageschienen mit Stex GP, Gewinde- und Zahnplatten, Kanalhalter oder Geräteanschlüsse.

- Ideal in Kombination mit L-Fix Gewinde ergibt dies eine „verstellbare Gewindestange“.

* nur bei 2,5 mm Seil / bei 1,5 mm Seil = 0,32kN

Artikeldaten:

Bezeichnung	Draht-Ø	Gewinde	Länge Gewinde	max. Zuglast	Gewicht	VPE	Artikel-Nr.
	[mm]		[mm]	[kN]	[kg/St]	[St]	
L-Fix Verbinder axial	1,5 - 2,5	M8	20	0,82*	0,026	20	05985785-A

**AKTIONSPREIS
BEI 20 STÜCK
4,90 €
pro Stück**

Hinweis: L-FIX nur für statische Belastungen. Nicht für Hebevorrichtungen verwenden!

AKTION **STEX 35** AUS UNSERER **PRODUKTVIELFALT**



STARTERPAKET SCHNELLMONTAGESYSTEM STEX 35

Produktbeschreibung:

- verwindungssteif dank einzigartiger Geometrie
- verfügbare Profilgrößen: 20/35/42 - drei Profile ein System
- für den leichten bis mittleren Lastbereich
- Geringe Aufbauhöhe von 20mm möglich
- ideal für die Montage im Sichtbereich

Schienenrückenverschraubung im Betonuntergrund mit TSM 6X28 preisgünstige und schnelle:

- Schienenschlitz durchgehend belegbar
- Demontage jederzeit möglich
- geringer Bohrdurchmesser und geringe Bohrtiefe



**AKTIONSPREIS
STARTERPAKET
350,- €**

Bezeichnung	Artikel-Nr.
Starterpaket Schnellmontagesystem Stex 35 bestehend aus:	1 127362025-A
Stex-C-Prof. 35/20/0,8 bv. 2000	24 m
Stex-C-Prof. 35/35/1,0 bv. 2000	24 m
Halter 100/45/4 f. C-35 längs	25 Stück
Stex Gewindeplatte M8	100 Stück
Stex Gewindeplatte M10	100 Stück
Stex-Schutzkappe 35/20	25 Stück
Stex-Schutzkappe 35/35	25 Stück
Betonschraube TSM 6x 28 LiKo. TX30	100 Stück

Stex Gewindeplatte M8 / M10:

- formschlüssige Verbindung in der Montageschiene durch gezahnte Platte
- nach dem Eindrehen verankert sich die Stex Gewindeplatte automatisch
- Gewindestifte oder Gewindestangen können mühelos eingedreht werden



Halter:

- zur Befestigung der Montageschiene Stex 35 an z.B. Wand oder Boden
- praktische und einfache Montage
- komplett vormontiert mit 2-Loch Gewindeplatte M10 und Sechskantschrauben

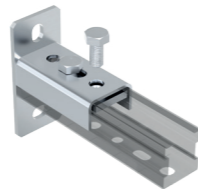

Betonschraube TSM:

- schnelle und sichere Befestigung
- einfach zu monieren
- hohe Lastaufnahme im gerissenen und ungerissenen Beton



AKTION **SIGNUM LP50** UND AUS UNSERER **PRODUKTVIELFALT**



STARTERPAKET SIGNUM LP50

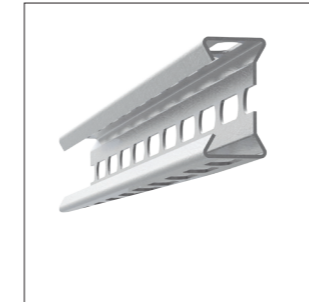

Unsere Lüftungsschiene SIGNUM LP50 aus verzinktem Stahl wird hochkant verbaut werden; also, seitlich offen wie ein C. Sie dient, zwischen Gewindestangen abgehängt, als Quertraverse für Lüftungskanäle in der typischen "Affenschaukel" oder als Auflage für Steigkanäle mittels Wandanbindung.

- leistungsoptimierte Geometrie
- hochkant montiert = Optimierung der Biegesteifigkeit
- Gewichtsersparnis = CO2 + Preis-Ersparnis
- nachhaltiges Bauen zu wettbewerbsfähigen Preisen
- Zubehör wie Halter, Schutzkappe, Dämmprofil und Gewindeplatte Vierkant im Programm

Bezeichnung	Artikel-Nr.
Starterpaket SIGNUM LP50 bestehend aus:	1 08002025-A
SIGNUM LP50	144 m
SIGNUM Halter LP50 Set	25 Stück
SIGNUM Dämmprofil LP50	30 m
SIGNUM Schutzkappe LP50	50 Stück

**AKTIONSPREIS
STARTERPAKET
SIGNUM LP50
599,- €**



SIGNUM LP50

SIGNUM LP50	SIGNUM Halter LP50 Set	SIGNUM Schutzkappe LP50	SIGNUM Dämmprofil LP50
C-Profil. Wird hochkant verbaut, trägt somit mit weniger Materialaufwand höhere Kräfte ab.			

Lastwerte Montageschiene verzinkt: Zulässige Belastungen für Streckenlast

L	q0
[mm]	[kN/m]
250	41,76
500	10,44
750	4,64
1000	2,60
1250	1,67
1500	1,15
1750	0,75
2000	0,50
2250	0,35
2500	0,25
2750	0,19
3000	0,14
3250	0,11
3500	-
3750	-
4000	-

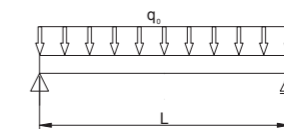

Berechnung gemäß RAL-GZ 655-C
 Sicherheit $\chi = 1,54$
 zul. Durchbiegung $\delta_{zul} = L/200$
 Elastizitätsmodul $E = 210000 \text{ N/mm}^2$

Hinweis:
 Alle Lastangaben beziehen sich ausschließlich auf statische Lasten.

AKTION **STEX 45** AUS UNSERER **PRODUKTVIELFALT**

MEFA

MEFA

STARTERPAKET SCHNELLMONTAGESYSTEM STEX 45

Produktbeschreibung:

Das Montagesystem 45 umfasst alle Bauteile und Systemlösungen für eine erfolgreiche Schienenmontage. Durch das einzigartige Design wird ein enormer Leistungszuwachs erreicht.

Kombiniert mit dem bewährten Schnellmontagesystem Stex 45 entsteht eine ideale Lösung für den Rohrleitungsbau - schnell, flexibel und modular.

Die Vorteile auf einen Blick:

- schnelle und unkomplizierte Einhandmontage, keine Einzelteile
- komplett aus Metall, dadurch bruchsicher und UV-beständig
- hohe Lastaufnahme aufgrund formschlüssiger Verbindung in der Montageschiene durch gezahnte Platte
- Stex kann nach dem Platzieren problemlos ausgerichtet werden, auch bei der Montage von Steigsträngen
- RAL-gütegesicherte Qualität
- Stex 45 MTB: Ideal zur Befestigung von Verbindungsbauteilen durch sehr flachen Aufbau, schnelles Aufstecken und Positionieren durch integrierten Gewindebolzen

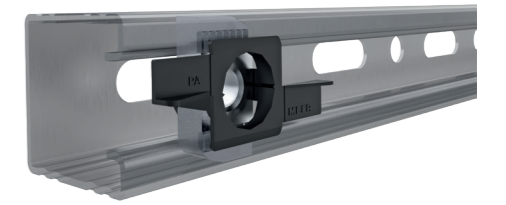

Stex 45 MP-S:

Unsere neue Montageplatte für das Schnellmontagesystem Stex 45: Montageplatte einsetzen, 90° drehen, positionieren, Bauteil aufsetzen und Schraube eindrehen

- kein umständliches Einlegen von Zahnbolzen/-platte
- selbsttätiges Halten in der MEFA-Montageschiene
- vereinfacht die Montage von Anbauteilen wie Gleitelemente oder Verbindungsbauteile in Schienenkonstruktionen

Zahnplatte aus Zink-Nickel ermöglicht den Einsatz

- im Innenbereich mit feuerverzinkten 45er Montageschienen
- im Außenbereich mit feuerverzinkten 45er Montageschienen

Universalknoten:

- für die form- und kraftschlüssige Eckverbindung von Montageschienen
- verschiedene Schienenausrichtungen individuell miteinander montierbar
- ein Bauteil für 3 Anwendungsfälle: Verwendung als Knotendreieck, Eckverbinder oder Ecklasche:

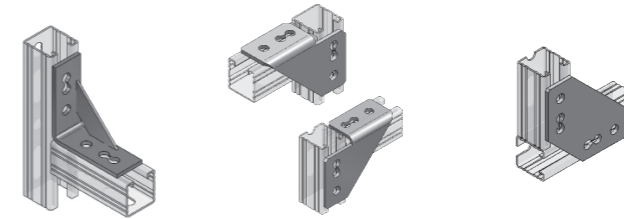

Halter C-Profil 45 längs/quer:

- variabel im Einsatz, günstigere Lagerhaltung (ein Halter für zwei Anwendungen), attraktiver Preis
- für die Innen- und Außenanwendung (feuerstuckverzinkt/galvanisch verzinkt)
- optimale Platzierung durch 2 Lang- und 2 Rundlöcher
- höhere Steifigkeit/Höhere Lastaufnahme
- passend für 45er Schienen

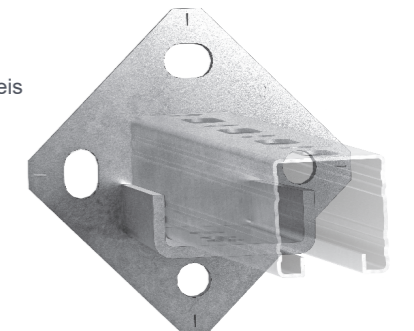

Bezeichnung		Artikel-Nr.
Starterpaket Schnellmontagesystem Stex 45 bestehend aus:	1	082320255-A
C-Prof. 45/45/1,5 6000 fbv	60 m	
Stex 45 MP-S M12	50 Stück	
Zahnplatte S 36/20 M12	100 Stück	
2-Lo.-Zahnplatte 55/35/8 M12	50 Stück	
6kt-Schraube 933vz. 8.8 M12 / 25 SW19	200 Stück	
Stex 45 MTB M12x40	40 Stück	
Schutzkappe f. 45/45/1,5 2,5 für 45/45/1,5 2,02,5	50 Stück	
Universalknoten 4-Loch	10 Stück	
Universalknoten 2-Loch kurz	10 Stück	
Halter C-Profil 45/26-52 längs/quer gvz mit Platte 100/6/100	10 Stück	

**AKTIONSPREIS
STARTERPAKET
599,- €**

Zahnplatte S

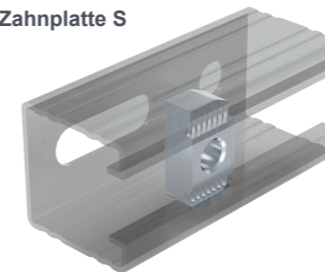

2-Lo.-Zahnplatte

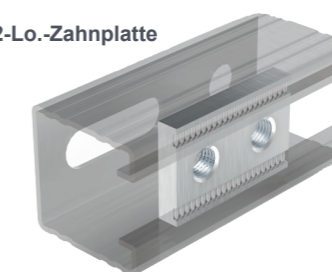

Stex 45 MTB

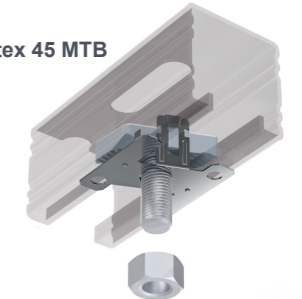

AKTION **STEX 45 MP-S** AUS UNSERER **PRODUKTVIELFALT**



STEX 45 **MONTAGEPLATTE MP-S**

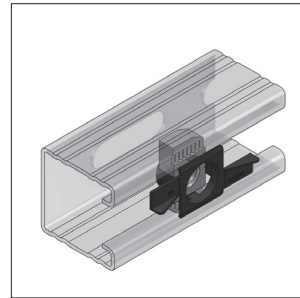

Unsere neue Montageplatte für das Schnellmontagesystem Stex 45:

Montageplatte einsetzen, 90° drehen, positionieren, Bauteil aufsetzen und Schraube eindrehen.
Oberfläche: Zink-Nickel

- kein Umständliches Einlegen von Zahnbolzen/-platten
- selbsttätiges Halten in der MEFA-Montageschiene
- vereinfacht die Montage von Anbauteilen wie Gleitelemente oder Verbindungsbauteile in Schienenkonstruktionen

Artikeldaten:

Bezeichnung	Gewicht	VPE	Artikel-Nr.
	[kg/St]	[St]	
Stex 45 Montageplatte MP-S M8	0,046	300	0818104-A
Stex 45 Montageplatte MP-S M10	0,045	300	0818105-A
Stex 45 Montageplatte MP-S M12	0,042	300	0818106-A

**AKTIONSPREIS
6 X 50 STÜCK
= 300 STÜCK
250,- €**

AKTION **MULTIGROUNDPAKET** AUS UNSERER **PRODUKTVIELFALT**



MULTIGROUNDPAKET



Schraubanker TSM Multiground

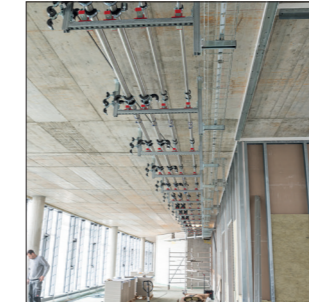

Produktbeschreibung:

- Hochwertiger Schraubanker mit Innengewinde für verschiedene Untergründe und einem breiten Anwendungsgebiet.
- Mit ETA-Zulassung für Mehrfachbefestigungen im gerissenen und ungerissenen Beton der Güte C20/25 bis C50/60.
- Geeignet für Mauerwerk, Porenbeton und Holz.
- Oberflächenbündige Montage mittels Tangentialschlagschrauber dies ermöglicht auch eine einfache Überkopfmontage.
- Entspricht den Vorgaben für die Sprinklerinstallation.
- Sicherer Halt und hohe Lasten durch spezielle Gewindegeometrie.
- Geringe Achs- und Randabstände von 40 mm ermöglichen eine randnahe und abstandsgeringe Befestigung.
- Bei Bedarf demontierbar.

Anwendungsbereich:

- zur Befestigung und Montage von Metallkonstruktionen und Rohrleitungen im SHK-Bereich

Multigroundpaket 2235650-A:
mit M8 Anschluss

- 200 Stk. Multiground 10x40, M8x10
- 2 Stk. SDS-plus Hammerbohrer 10x160
- 1 Stk. Stecknuss, schlagfest TX 55

**AKTIONSPREIS
MULTIGROUND
139,90 €**

Multigroundpaket 2235651-A:
mit M10 Anschluss

- 200 Stück Multiground 12x40, M10x10
- 2 Stk. SDS-plus Hammerbohrer 12x160
- 1 Stk. Stecknuss, schlagfest TX 60

**AKTIONSPREIS
MULTIGROUND
149,90 €**

SDS-plus Hammerbohrer



Stecknuss TX 55



AKTIONEN AUS UNSERER PRODUKTVIELFALT

BESTELLFORMULAR

Bezeichnung	Artikel-Nr.	VPE	PE	Euro/PE	Bestellmenge

Es gelten unsere allgemeinen
Geschäftsbedingungen,
einzusehen unter www.mefa.de

Kundennummer

Firma

Adresse

Datum / Unterschrift