

■ Sechskantmutter M12 SW 19

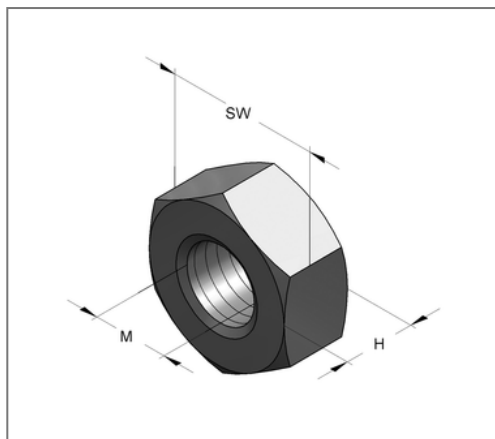
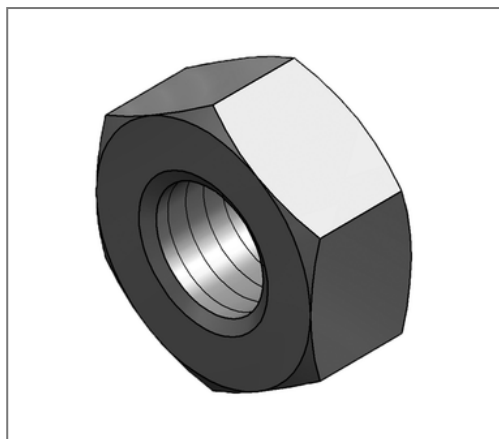

Kaufmännische Details

Artikelnummer	4120485
EAN/GTIN	4250928438904
VPE	100 St
Mengeneinheit	St
Gewicht	0,0165 kg/St
Rabattgruppe	05-412
Preiseinheit	100

QR Code



Technische Daten

Material	Stahl
Oberfläche	galvanisch verzinkt

Produktdetails

Höhe H	10 mm
Gewinde M	M12
Schlüsselweite SW	19