

■ Ankerstange V A M8 Länge 110 mm Stahl

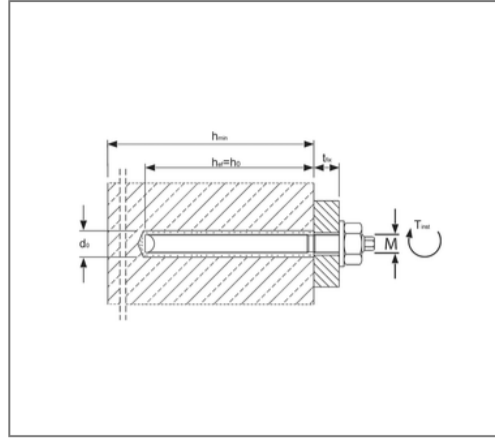

Kaufmännische Details

Artikelnummer	221821101101
EAN/GTIN	4043315019288
VPE	10 St
Mengeneinheit	St
Gewicht	0,0430 kg/St
Rabattgruppe	07-221
Preiseinheit	1

QR Code



Zertifizierungen



Ausführung und Montage

Einsatzgebiet	Für ungerissenen Beton C12/15 bis C50/60.
Fabrikat	MKT

Produktdetails

Bohrerdurchmesser	10 mm
Bohrlochtiefe	80 mm
max. Klemmstärke	20 mm
Verankerungstiefe	80 mm
Schlüsselweite Mutter	13
Schlüsselweite Ankerstange	5
Mörtelpatronentyp	V-P 8
Länge	110 mm
Gewinde	M8

Technische Daten

Material	Stahl
Oberfläche	galvanisch verzinkt

Hinweis

Lieferzeit	3 Arbeitstage ab Werk
------------	-----------------------