

## ■ Ankerstange V A M12 Länge 160 mm Stahl

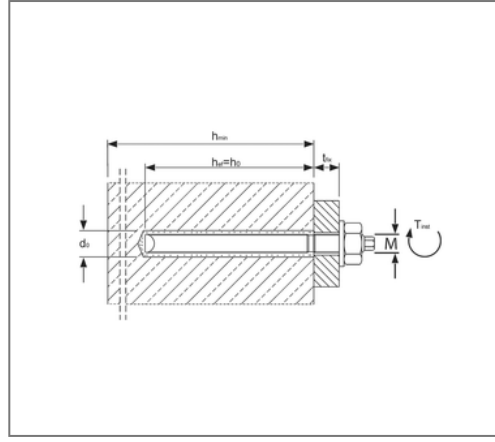

### Kaufmännische Details

Artikelnummer	221821306101
EAN/GTIN	4043315020512
VPE	10 St
Mengeneinheit	St
Gewicht	0,137 kg/St
Rabattgruppe	07-221
Preiseinheit	1

### QR Code

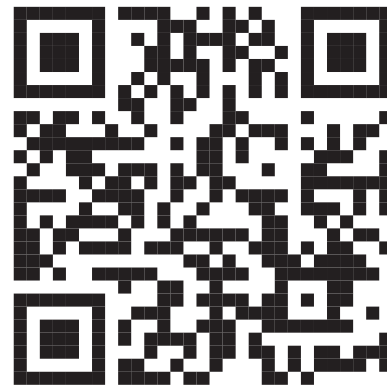

### Zertifizierungen



### Ausführung und Montage

Einsatzgebiet	Für ungerissenen Beton C12/15 bis C50/60.
Fabrikat	MKT

### Produktdetails

Bohrerdurchmesser	14 mm
Bohrlochtiefe	110 mm
max. Klemmstärke	35 mm
Verankerungstiefe	110 mm
Schlüsselweite Mutter	19
Schlüsselweite Ankerstange	8
Mörtelpatronentyp	V-P 12
Länge	160 mm
Gewinde	M12

### Technische Daten

Material	Stahl
Oberfläche	galvanisch verzinkt

### Hinweis

Lieferzeit	3 Arbeitstage ab Werk
------------	-----------------------