

■ Ankerstange V A M16 Länge 165 mm Stahl

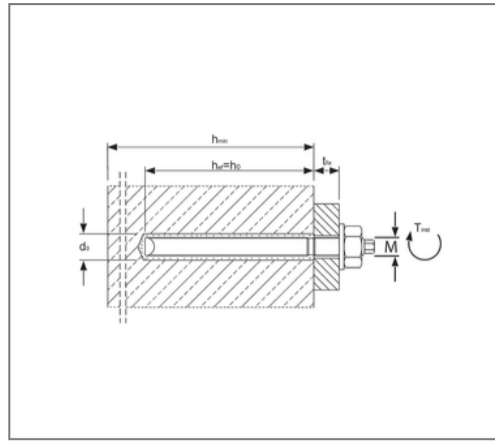

Kaufmännische Details

Artikelnummer	221821507101
EAN/GTIN	4043315021564
VPE	10 St
Mengeneinheit	St
Gewicht	0,277 kg/St
Rabattgruppe	07-221
Preiseinheit	1

QR Code



Zertifizierungen



Ausführung und Montage

Einsatzgebiet	Für ungerissenen Beton C12/15 bis C50/60.
Fabrikat	MKT

Produktdetails

Bohrerdurchmesser	18 mm
Bohrlochtiefe	125 mm
max. Klemmstärke	20 mm
Verankerungstiefe	125 mm
Schlüsselweite Mutter	24
Schlüsselweite Ankerstange	12
Mörtelpatronentyp	V-P 16
Länge	165 mm
Gewinde	M16

Technische Daten

Material	Stahl
Oberfläche	galvanisch verzinkt

Hinweis

Lieferzeit	3 Arbeitstage ab Werk
------------	-----------------------