

## ■ Ankerstange VMZ A 100 M12 Länge 180 mm

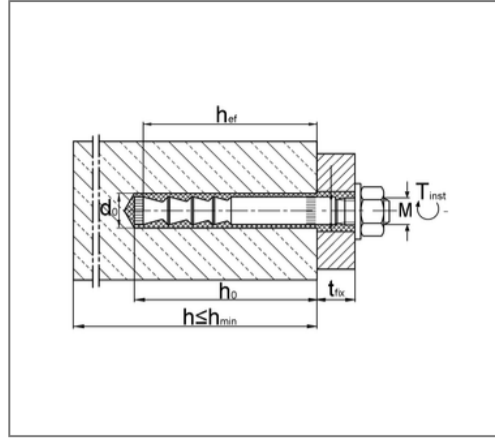

### Kaufmännische Details

Artikelnummer	221832385101
EAN/GTIN	4043315053596
VPE	10 St
Mengeneinheit	St
Gewicht	0,175 kg/St
Rabattgruppe	07-221
Preiseinheit	1

### QR Code



### Zertifizierungen



### Ausführung und Montage

Fabrikat	MKT
Einsatzgebiet	Für gerissenen und ungerissenen Beton C20/25 bis C50/60.
Brandschutz	ja
Anwendungsbereich	Beton

### Technische Daten

Material	Stahl
Oberfläche	galvanisch verzinkt

### Produktdetails

Gewinde	M12
Länge	180 mm
Schlüsselweite	19
Anzugsmoment	30 Nm
Bohrlochtiefe	105 mm
Länge Dübel	180 mm
max. Klemmstärke	60 mm
Setztiefe	104 mm

### Hinweis

Lieferzeit	3 Arbeitstage ab Werk
------------	-----------------------