

■ Ankerstange VMZ A 105 M16 Länge 160 mm

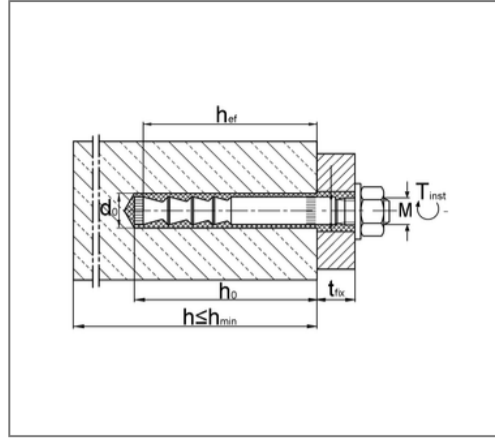

Kaufmännische Details

Artikelnummer	221832550101
EAN/GTIN	4043315065957
VPE	10 St
Mengeneinheit	St
Gewicht	0,245 kg/St
Rabattgruppe	07-221
Preiseinheit	1

QR Code



Zertifizierungen



Ausführung und Montage

Fabrikat	MKT
Einsatzgebiet	Für gerissenen und ungerissenen Beton C20/25 bis C50/60.
Brandschutz	ja
Anwendungsbereich	Beton

Technische Daten

Material	Stahl
Oberfläche	galvanisch verzinkt

Produktdetails

Gewinde	M16
Länge	160 mm
Schlüsselweite	24
Anzugsmoment	50 Nm
Bohrlochtiefe	113 mm
Länge Dübel	160 mm
max. Klemmstärke	30 mm
Setztiefe	109 mm

Hinweis

Lieferzeit	3 Arbeitstage ab Werk
------------	-----------------------