

■ Ankerstange VMZ kt1.A 125 M16 Länge 210 mm

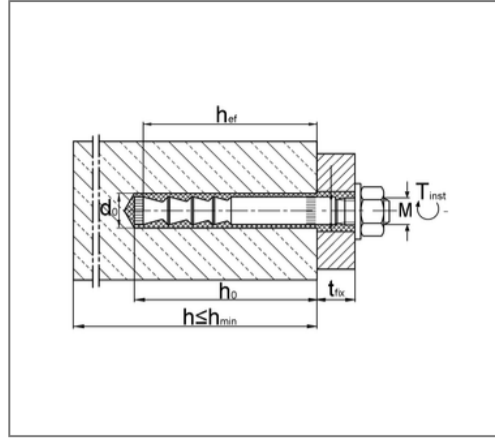

Kaufmännische Details

Artikelnummer	221832520101
EAN/GTIN	4043315053657
VPE	10 St
Mengeneinheit	St
Gewicht	0,360 kg/St
Rabattgruppe	07-221
Preiseinheit	1

QR Code



Zertifizierungen



Ausführung und Montage

Fabrikat	MKT
Einsatzgebiet	Für gerissenen und ungerissenen Beton C20/25 bis C50/60.
Brandschutz	ja
Anwendungsbereich	Beton

Technische Daten

Material	Stahl
Oberfläche	galvanisch verzinkt

Produktdetails

Gewinde	M16
Länge	210 mm
Schlüsselweite	24
Anzugsmoment	50 Nm
Bohrlochtiefe	133 mm
Länge Dübel	210 mm
max. Klemmstärke	60 mm
Setztiefe	130 mm

Hinweis

Lieferzeit	3 Arbeitstage ab Werk
------------	-----------------------