

## ■ Montageprofil CENTUM XL 120 100 / 120 / 4 mm L= 6 m fsv

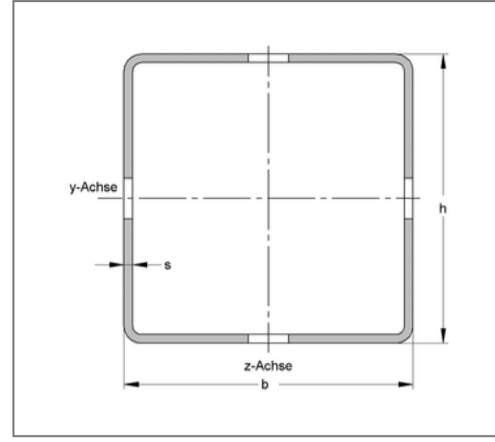
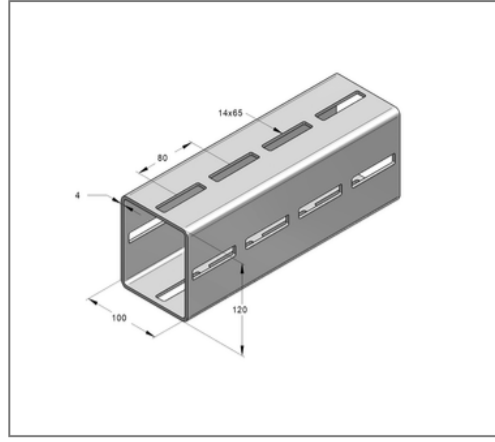
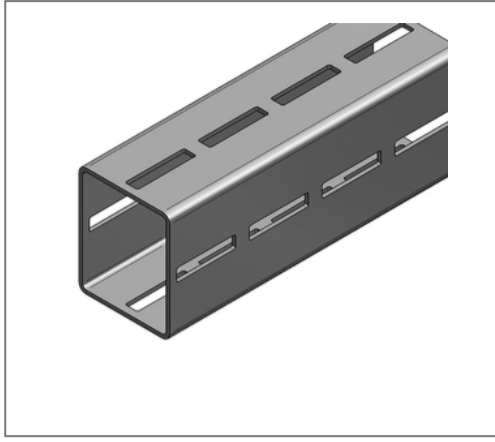

### Kaufmännische Details

Artikelnummer	16012060
EAN/GTIN	4250928436641
VPE	6 m
Bund	72 m
Mengeneinheit	m
Gewicht	12,20 kg/m
Rabattgruppe	14-160
Preiseinheit	1

### QR Code



### Zertifizierungen



### Ausführung und Montage

Einsatzgebiet	Schwerlastprofil für den modularen Industrie- und Anlagenbau.
Ausführung	Modulares System, rasterlos in Verbindung mit den CENTUM® Anbauteilen, torsionssteif, hohe Tragkraft

### Technische Daten

Material	Stahl
Materialname	S275
Oberfläche	feuerstückverzinkt

### Produktdetails

Breite	100 mm
Höhe	120 mm
Stärke	4 mm
Länge	6 m
Langloch	14x65 mm
Flächenschwächster Profilquerschnitt	14,45 cm <sup>2</sup>
Flächenträgheitsmoment I <sub>y</sub>	310,55 cm <sup>4</sup>
Flächenträgheitsmoment I <sub>z</sub>	237,23 cm <sup>4</sup>
Rastermaß	80 mm
Streckgrenze	235 N/mm <sup>2</sup>
Trägheitsradius i <sub>y</sub>	4,64 cm
Trägheitsradius i <sub>z</sub>	4,05 cm
Widerstandsmoment W <sub>y</sub>	51,76 cm <sup>3</sup>
Widerstandsmoment W <sub>z</sub>	47,44 cm <sup>3</sup>