

## ■ Montageprofil CENTUM XL 120s 100 / 120 / 5 mm L= 6 m fsv

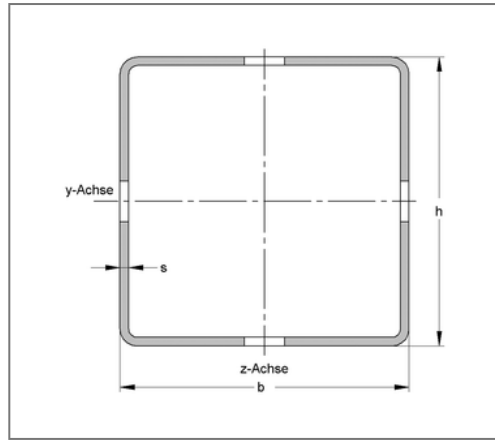
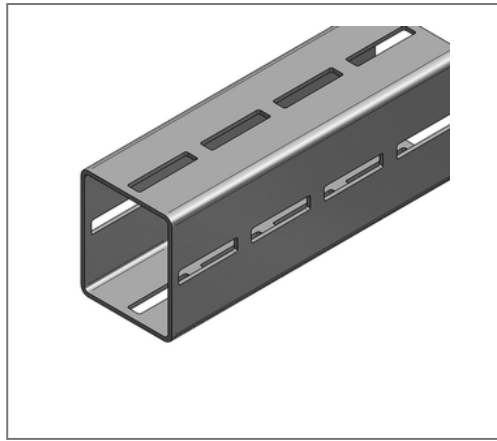

### Kaufmännische Details

Artikelnummer	16012061
EAN/GTIN	4250928449382
VPE	6 m
Bund	72 m
Mengeneinheit	m
Gewicht	14,83 kg/m
Rabattgruppe	14-160
Preiseinheit	1

### QR Code



### Zertifizierungen



### Ausführung und Montage

Einsatzgebiet	Schwerlastprofil für den modularen Industrie- und Anlagenbau.
Ausführung	Modulares System, rasterlos in Verbindung mit den CENTUM® Anbauteilen, torsionssteif, hohe Tragkraft

### Technische Daten

Material	Stahl
Materialname	S275
Oberfläche	feuerstückverzinkt

### Produktdetails

Breite	100 mm
Höhe	120 mm
Stärke	5 mm
Länge	6 m
Langloch	14x65 mm
Flächenschwächster Profilquerschnitt	17,55 cm <sup>2</sup>
Flächenträgheitsmoment I <sub>y</sub>	372,76 cm <sup>4</sup>
Flächenträgheitsmoment I <sub>z</sub>	284,42 cm <sup>4</sup>
Rastermaß	80 mm
Streckgrenze	235 N/mm <sup>2</sup>
Trägheitsradius i <sub>y</sub>	4,61 cm
Trägheitsradius i <sub>z</sub>	4,03 cm
Widerstandsmoment W <sub>y</sub>	62,12 cm <sup>3</sup>
Widerstandsmoment W <sub>z</sub>	56,88 cm <sup>3</sup>