

■ CENTUM T-Lock Schraube M12 x 40 mm

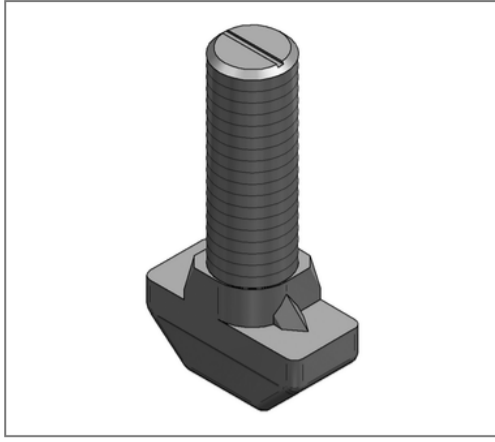

Kaufmännische Details

Artikelnummer	1610012100/zn
EAN/GTIN	4250928448163
VPE	50 St
Mengeneinheit	St
Gewicht	0,0640 kg/St
Rabattgruppe	14-161
Preiseinheit	1

QR Code



Zertifizierungen



Ausführung und Montage

Einsatzgebiet	Zubehör für CENTUM® T-Lock und CENTUM® Hammerschraube.
Ausführung	formschlüssige Verbindung
Profiltyp	XL 80, XL 100, XL 120, XL 200

Technische Daten

Material	Stahl
Oberfläche	Zink-Nickel
Festigkeitsklasse	10.9

Produktdetails

Gewinde	M12
Länge Gewinde	40 mm
Anzugsmoment XL 100	120 Nm
Anzugsmoment XL 80	90 Nm
Breite Hammerkopf	12,5 mm
Länge Hammerkopf	28 mm
Stärke Hammerkopf	12 mm