

## ■ Direktanschluss CENTUM M12

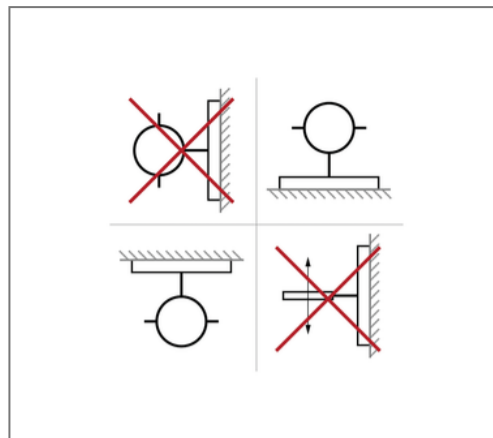
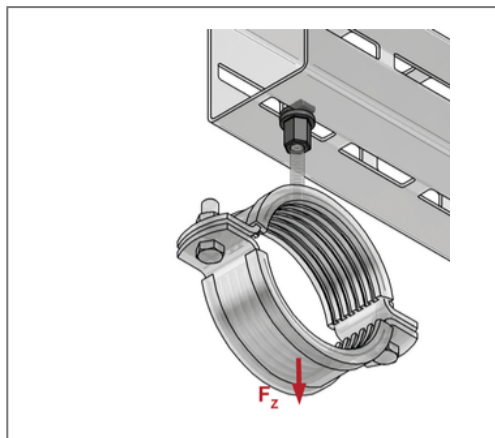

### Kaufmännische Details

Artikelnummer	1640016012
EAN/GTIN	4250928450517
VPE	50 St
Mengeneinheit	St
Gewicht	0,0694 kg/St
Rabattgruppe	14-164
Preiseinheit	1

### QR Code



### Zertifizierungen



### Ausführung und Montage

Einsatzgebiet	Direkte Anschlussmöglichkeit für Gewinde.
Gewinde	M12
Profiltyp	XL 80, XL 100, XL 120, XL 200

### Technische Daten

Material	Stahl
Oberfläche	Zink-Nickel

### Produktdetails

Schlüsselweite	17
Höhe Bundmutter	25 mm
Anzugsmoment	25 Nm
zul. Last Fz	3 kN