

## ■ Spanschlossmutter M10 SW 17

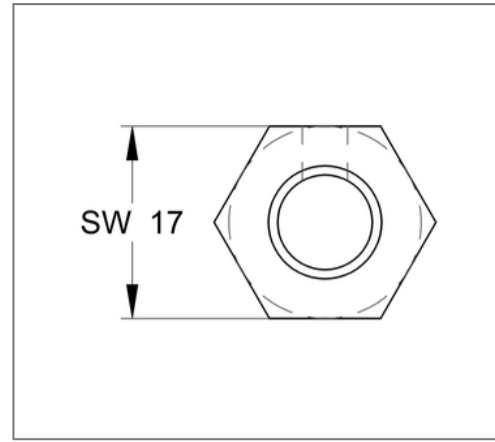
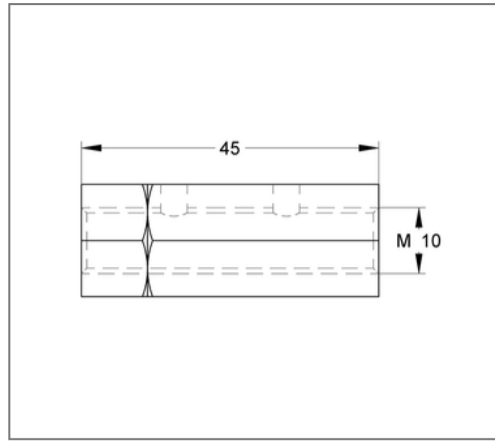
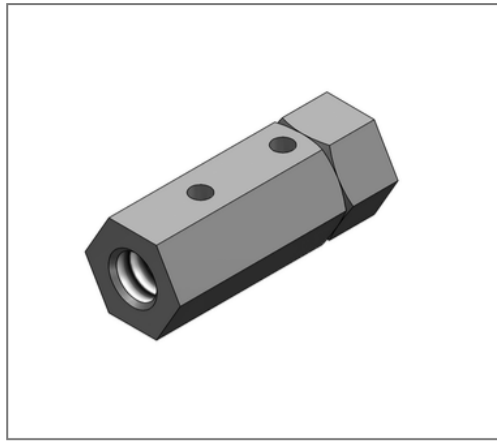

### Kaufmännische Details

Artikelnummer	08120760
EAN/GTIN	4250928459268
VPE	10 St
Mengeneinheit	St
Gewicht	0,0580 kg/St
Rabattgruppe	02-081
Preiseinheit	1

### QR Code



### Ausführung und Montage

Einsatzgebiet Justierung von Abspannungen

### Produktdetails

Gewinde M	M10
Schlüsselweite SW	17
zul. Zuglast	11 kN

### Technische Daten

Material	Stahl
Oberfläche	galvanisch verzinkt