

■ Sechskantschraube EN ISO 4017 M16 x 60 mm fvz FK 8.8

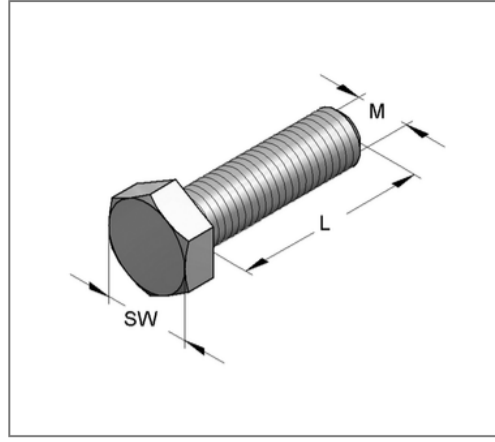
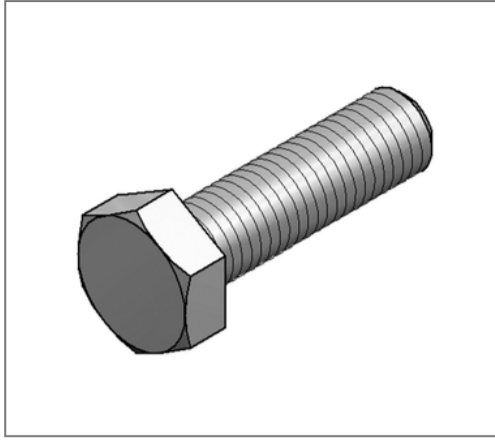

Kaufmännische Details

Artikelnummer	3207660/fvz
EAN/GTIN	4250928457288
VPE	50 St
Mengeneinheit	St
Gewicht	0,133 kg/St
Rabattgruppe	05-320
Preiseinheit	100

QR Code



Zertifizierungen



Technische Daten

Material	Stahl
Oberfläche	feuerverzinkt
Festigkeitsklasse	8.8

Produktdetails

Gewinde M	M16
Länge L	60 mm
Schlüsselweite SW	24
Form Kopf	Sechskantkopf