

## ■ Halter C-Profil 45 quadratisch für C-Profil 45/26 - 45/150 fsv

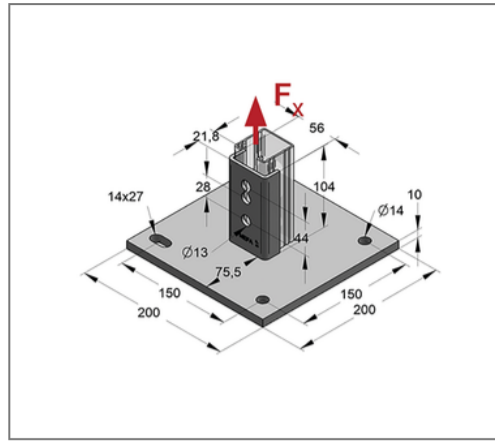
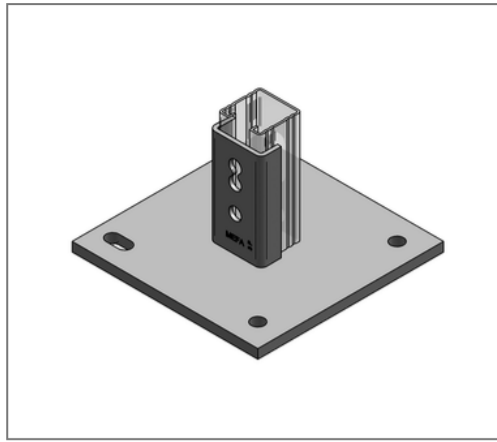

### Kaufmännische Details

Artikelnummer	08197000
EAN/GTIN	4250928420688
VPE	5 St
Mengeneinheit	St
Gewicht	3,48 kg/St
Rabattgruppe	02-081
Preiseinheit	1

### QR Code



### Zertifizierungen



### Ausführung und Montage

Einsatzgebiet	Zur Befestigung von Montageschienen am Baukörper.
Profiltyp	45/26 - 45/150
Profil	C-Profil
Befestigungsart	Verbunddecken

### Technische Daten

Material	Stahl
Materialname	S235
Oberfläche	feuerstuckverzinkt

### Produktdetails

zul. Last $F_x$	10 kN
Länge Platte L	200 mm
Breite Platte B	200 mm
Stärke Platte	10 mm
Ausrichtung Platte	quadratisch
Lochabstand W	150 mm
max. Profilhöhe	150 mm
passend für	Holorib Decke

### Hinweis

Hinweis Allgemein	Bei feuertückverzinkten Teilen sind Maßabweichungen bis zu 1 mm möglich.
-------------------	--